

# EWH

wieszak belki dwuteowej

**SIMPSON**

**Strong-Tie**

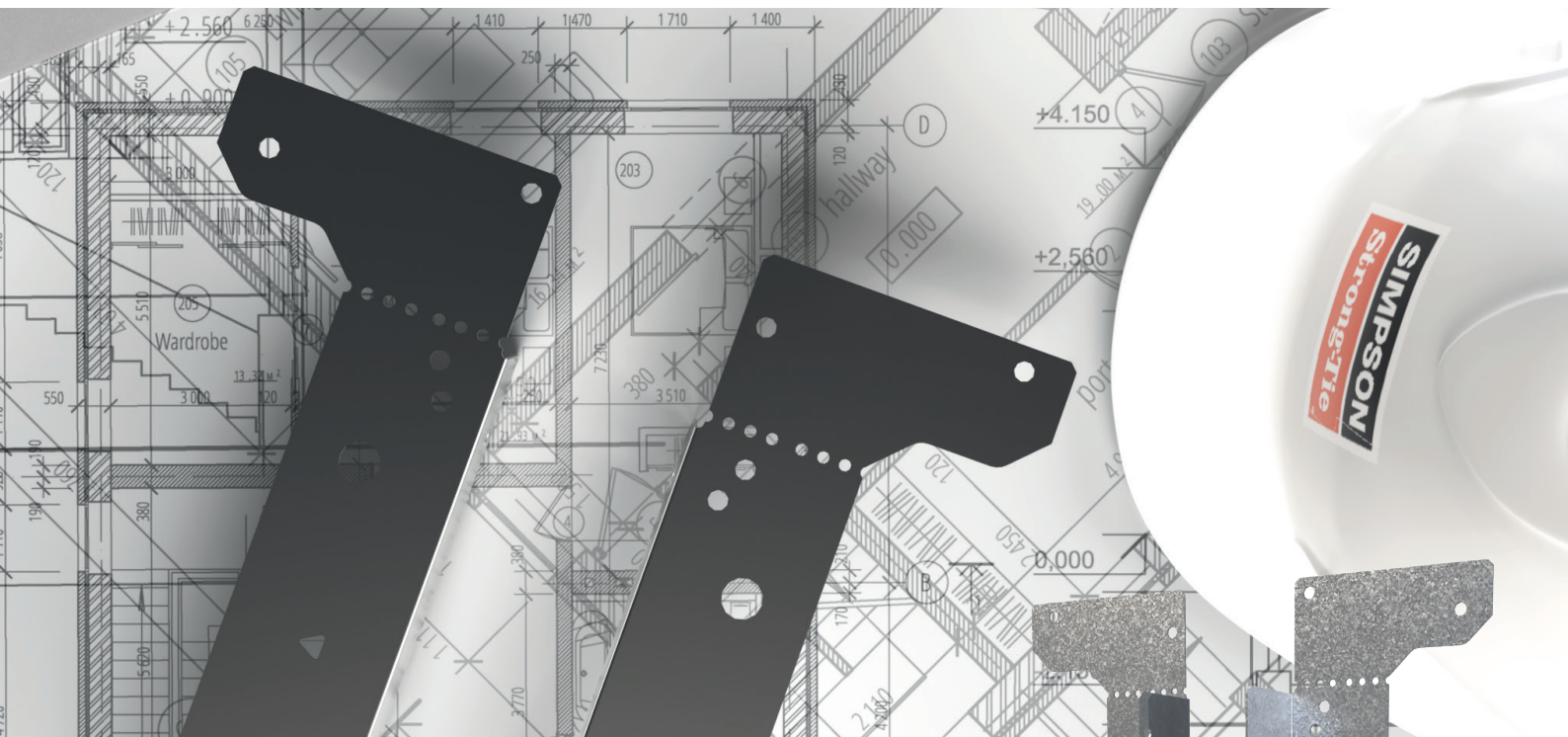

## Nowy wymiar połączeń belki dwuteowej

Uniwersalny wieszak belki, zaprojektowany z myślą o szerokiej gamie zastosowań. EWH to nowa generacja wieszaków do belek dwuteowych stosowana w połączeniu z drewnem lub betonem. Nowy wieszak belki oferuje wiele opcji instalacyjnych i może być używany ze wszystkimi łącznikami Simpson Strong-Tie. Możliwość wyboru mocowania doczołowego lub nawierzchniowego oraz optymalny układ otworów sprawia, że montaż jest prosty i efektywniejszy. Nadaje się do stosowania z kombinacjami elementów tj. belka dwuteowa, belka lita, beton, paneli SIP i inne.

### Zalety:

- Dwie opcje montażu: doczołowa i nawierzchniowa
- Opcjonalne trójkątne otwory dla większej nośności połączenia
- Połączenie za pomocą wszystkich systemowych łączników Simpson Strong-Tie



N3.75x30



CNA4.0x35



CSA5.0x40

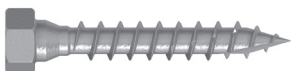

SSH8.0x40



WA-M8x68



**EZG**  
20 µm

**Wymiary**

Nr Artykułu	Wymiary [mm]					Ilość otworów				
	A	B	C	D	t	Belka główna			Belka drugorzędna	
						Ø5	Ø10	Δ 4	Ø5	Δ 4
EWH195/47	47	195	50	80	0,9	12	4	6	4	4
EWH219/47		219	50	80	0,9			8		
EWH235/47		235	50	80	0,9			10		
EWH300/47		300	50	80	0,9			10		
EWH195/60	60	195	50	80	0,9	12	4	6	4	4
EWH219/60		219	50	80	0,9			8		
EWH235/60		235	50	80	0,9			10		
EWH300/60		300	50	80	0,9			10		
EWH195/91	91	195	50	80	0,9	12	4	6	4	4
EWH219/91		219	50	80	0,9			8		
EWH235/91		235	50	80	0,9			10		
EWH300/91		300	50	80	0,9			10		

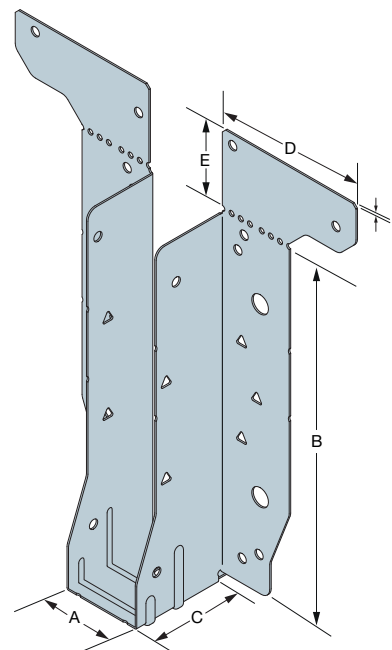

**Przykłady zastosowań:**

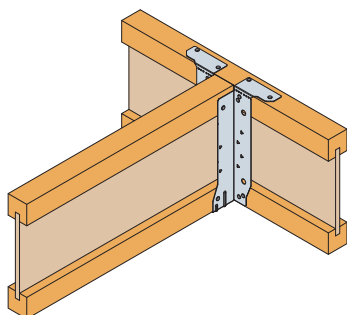

Połączenie belka dwuteowa do belki dwuteowej

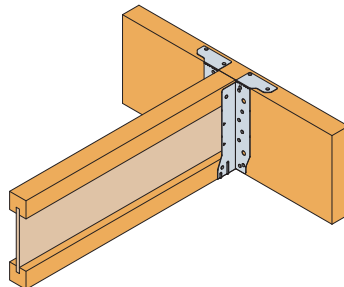

Połączenie belka dwuteowa do belki litej

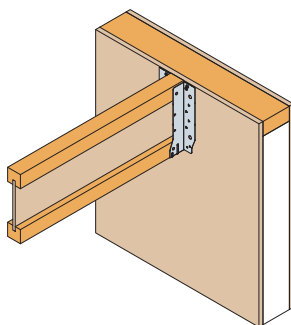

Połączenie belka dwuteowa do paneli SIP

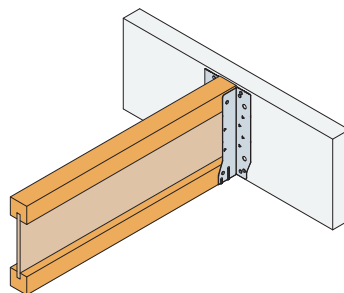

Połączenie belka dwuteowa do ściany betonowej

W przypadku doczołowego montażu wieszaka belki, należy odłamać górny kołnierz wzdłuż perforacji.

**UWAGA:** Górny kołnierz może być odłamany przed lub po instalacji.